

RÈGLES DE SÉCURITÉ

⚠ AVERTISSEMENT: Lorsque vous employez n'importe quel de votre appareil de jardinage, il faudra toujours respecter des précautions fondamentales de sécurité afin de réduire le risque d'incendie et de blessures graves. Lisez et observez toutes les instructions.

⚠ AVERTISSEMENT: Débranchez toujours l'appareil de la source de courant en faisant des réparations, des réglages, et en changeant des accessoires et des connexions telles que la barre, la chaîne ou les gardes.

Puisque les tronçonneuses sont des machines à haute vitesse pour le coupage de bois, il faudra bien respecter les précautions spéciales de sécurité afin de réduire le risque d'accidents. L'emploi négligeant ou impropre de cet appareil pourra entraîner des blessures graves.

PRÉPAREZ-VOUS

- Limitez l'emploi de votre tronçonneuse aux utilisateurs adultes qui comprennent et qui peuvent bien respecter les règles de sécurité, les précautions et les instructions d'utilisation qui se trouvent dans ce manuel.
- Portez de l'équipement de sécurité. Employez toujours des chaussures de sécurité avec des bouts en acier et des semelles non-glissantes; des habits ajustés; des gants à haute résistance non-glissants; de la protection aux yeux telle comme des lunettes protectrices aérées non embuantes ou masque protecteur; un casque de sécurité approuvé; et de la protection à l'audition (des boules ou des cache-oreilles). Les utilisateurs devront se faire examiner l'audition régulièrement, puisque le bruit des tronçonneuses peut nuit l'audition.
- Fixez les cheveux au-dessus des épaules. Ne portez pas les vêtements amples et bijoux. Ils pourraient se prendre dans les pièces mobiles.

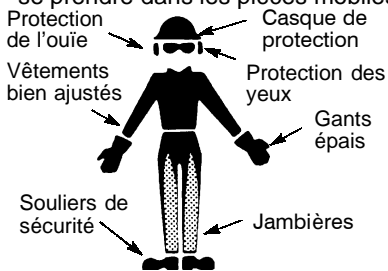

- Quand le moteur est en marche, tenez toutes les parties de votre corps éloignées de la chaîne.
- Tenez les enfants éloignés. Ne laissez personne toucher à l'appareil ni à la rallonge. Tous les tiers doivent rester à une distance de 30 pieds (10 mètres) de l'endroit de travail.
- Ne maniez pas ni utilisez pas la tronçonneuse quand vous êtes fatigué, malade, bouleversé ou si vous avez pris de l'alcool, des drogues ou des médicaments. Il faudra que vous soyez en bonne condition physique et mentalement vigilant. Si vous souffrez d'une condition de santé qui pourrait s'aggraver en raison de travail ardu, consultez votre médecin.
- Planifiez soigneusement à l'avance votre travail de coupe. Ne commencez pas à couper sans avoir débarrassé l'espace de travail et sans avoir une surface stable pour vous tenir debout et, lorsqu vous abattez des arbres, un chemin de retraite.

UTILISEZ LA TRONÇONNEUSE RESPECTANT LES BESOINS DE SÉCURITÉ

- N'employez pas l'appareil à une main seule, puisque cela peut entraîner des blessures graves à l'utilisateur, aux assistants, aux passants. Les tronçonneuses demandent l'utilisation à deux mains à tout moment.
- N'employez pas l'appareil debout ou assis sur une échelle ou un arbre.
- Assurez-vous que la chaîne ne va pas toucher quoi que se soit tandis que vous mettez l'appareil en marche. Ne tentez jamais de mettre le moteur en marche avec la barre-guide dans le trou.
- Ne forcez pas la tronçonneuse. Elle fera mieux le travail et d'une façon plus sûr à l'allure pour laquelle elle est conçue.
- N'exercez aucune pression sur la tronçonneuse à la fin d'une coupure. La pression pourrait vous faire perdre le contrôle lorsque la coupure est achevée.
- Arrêtez le moteur avant de poser l'appareil.
- Arrêtez le moteur avant de déplacer la tronçonneuse à la main. Transportez-la en la prenant par la poignée avant, la barre-guide et la chaîne vers l'arrière. Ne laissez pas vos doigts près de l'interrupteur.

- Utilisez l'appareil qui convient. Ne coupez que du bois. N'utilisez pas la tronçonneuse à d'autres fins—Par ex. ne l'utilisez pas pour couper du plastique, de la maçonnerie, des matériaux de construction autres qu'en bois.
- N'employez pas l'appareil qui est endommagé, incorrectement ajusté, ou pas complètement et solidement réuni. Remplacez toujours la barre-guide, la chaîne, le protège-main, ou le frein à chaînes immédiatement s'il devient endommagé, cassé ou êtes autrement retiré.
- Inspectez les cordes à tronçonneuse périodiquement et si endommagé, ont réparé par au distributeur de service autorisé.

CONSERVEZ TOUJOURS VOTRE TRONÇONNEUSE EN BON ÉTAT

- Faites faire tout entretien autre que celui décrit dans la section ENTRETIEN de ce manuel par un distributeur de service autorisé.
- Assurez-vous que la chaîne de la tronçonneuse s'arrête quand la gâchette est relâchée.
- Conservez les poignées sèches, propres et libres d'huile et de graisse.
- Conservez le capuchon de l'huile et les raccords bien serrés.
- L'utilisation de pièces de rechange non conformes ou l'enlèvement de dispositifs de sécurité peut causer des dommages à l'appareil et des blessures à l'utilisateur ou à des tiers. N'utilisez que les accessoires et pièces de rechange de Poulan PRO® recommandés. Ne modifiez jamais votre tronçonneuse.
- Entretenez toujours votre tronçonneuse avec soin.
- Pour assurer une meilleure performance et une plus grande sécurité, assurez-vous que vos appareils sont bien aiguisés et propres.
- Respectez les instructions de lubrification et de remplacement des accessoires.
- Débranchez la tronçonneuse de la source de courant quand elle n'est pas utilisée, avant de faire tout entretien et quand vous changez des accessoires tels que la chaîne et la protecteur.
- Inspectez la tronçonneuse pour voir s'il y a des pièces endommagées afin de décider si elles fonctionneront bien et rempliront leurs fonctions. Vérifiez l'alignement des pièces mobiles pour voir si elles se bloquent ou sont brisées, leur assemblage et toute autre chose qui peut affecter leur fonctionnement. Toute protecteur ou autre pièce endomma-

gée doit être réparée comme il faut ou remplacée par un distributeur de service autorisé, à moins d'indication contraire dans le manuel.

- Quand elle n'est pas utilisée, la tronçonneuse doit être rangée dans un endroit sec et surélevé, ou sous clé, hors de portée des enfants.
- Pour ranger la tronçonneuse, débranchez-la et mettez-la dans une gaine pour la barre-guide ou un casier de transport.

SÉCURITÉ ÉLECTRIQUE



AVERTISSEMENT: Évitez les environnements dangereux. Pour réduire le risque de choc électrique, n'utilisez jamais votre appareil dans des endroits mouillés ou humides, ou à proximité de piscines, de baignoires, etc. N'utilisez jamais votre appareil sous la pluie, dans la neige ou dans l'eau. Ne touchez jamais les prises de votre rallonge ou de votre appareil avec dans mains mouillées.

- Branchez la tronçonneuse sur une source de courant du voltage spécifié sur l'appareil.
- Évitez les situations dangereuses. Pour éviter les incendies ou les explosions et/ou les dommages à l'appareil, ne l'utilisez pas en présence de liquides ou gaz inflammables.
- Pour réduire le risque de secousses électriques, cet appareil a une prise polarisée (une fiche est plus large que l'autre) et exige l'utilisation d'une rallonge polarisée. Cette prise ne peut se brancher que d'une seule façon. Si la prise de l'appareil n'entre pas bien dans la prise de la rallonge, retournez-la. Si elle ne se branche toujours pas bien, procurez-vous une rallonge à prise polarisée. Une rallonge polarisée exige d'être branchée dans une prise murale polarisée et ne se branchera que d'une seule façon dans cette dernière. Si elle n'entre pas bien dans la prise murale, retournez-la. Si elle ne se branche toujours pas bien, demandez à un électricien qualifié d'installer la prise murale qui convient. Ne modifiez en rien la prise de l'appareil, la prise femelle, ni la prise mâle de la rallonge.
- Pour réduire le risque de secousses électriques, n'utilisez que des rallonges électriques spécialement identifiées comme convenant aux appareils d'extérieur et dont le voltage électrique n'est pas inférieur à celui de l'appareil. Le fil doit porter les lettres "W". Assurez-vous que votre rallonge est en bon état.

Inspectez-la avant de l'utiliser et remplacez-la si elle est endommagée. N'utilisez jamais avec une rallonge endommagée. La rallonge doit avoir un isolement en bon état, sans craquelures ni détérioration. Les fiches de connexion doivent être en bon état. Une rallonge de calibre trop bas fera baisser le courant, ce qui causera une perte de puissance et un surchauffement. En cas de doute, utilisez le calibre supérieur suivant. Plus le chiffre de calibre du fil est bas, plus grande est sa capacité (voir RALLONGE ÉLECTRIQUE). N'utilisez jamais de rallonge multiple.

- Ne transportez jamais l'appareil en le prenant par le fil électrique. Ne tirez jamais sur le fil pour le débrancher.
- Pour éviter que la rallonge se débranche de l'appareil, fixez-la au fil de l'appareil.
- N'utilisez pas l'appareil si l'interrupteur ne le met pas en route/ne l'arrête pas bien. Les réparations de l'interrupteur doivent être faites par votre distributeur de service autorisé.
- Tenez toujours la rallonge éloignée de l'utilisateur et des obstacles. Ne la laissez pas se prendre dans des branches. N'exposez pas les rallonges à la chaleur, l'huile, l'eau ni à toute surface coupante.
- Pour éviter les secousses électriques, évitez tout contact du corps avec tout conducteur à la terre, tel que des tuyaux en métal ou des clôtures en fil métallique.
- Un disjoncteur différentiel à prise double (DDPD) devrait se trouver sur le circuit ou la prise utilisé(e) pour cet appareil. Des prises à DDPD incorporé sont disponibles et peuvent être utilisées. Inspectez régulièrement les rallonges de la tronçonneuse et, si elles sont endommagées, faites-les réparer/remplacer par un distributeur de service autorisé.

PROTÉGEZ-VOUS CONTRE LE REcul

Respectez bien toutes les règles de sécurité pour vous aider à éviter le recul et les autres réactions qui peuvent entraîner des blessures graves.

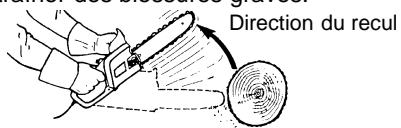

AVERTISSEMENT: Evitez le recul qui peut entraîner des blessures graves. Le **Recul** est le mouvement vers l'arrière et/ou le haut de la barre qui se produit quand la partie de la chaîne du haut du bout de la barre entre en contact avec tout objet, tel qu'une autre bûche ou branche, ou quand le bois se referme et pince la chaîne de la tronçonneuse dans la coupe. Entre en contact avec un objet étranger qui se trouve dans le bois peut également avoir comme conséquence la perte de commande à tronçonneuse.

- Le **Recul de Rotation** peut se produire quand la chaîne en mouvement entre en contact avec un objet à l'extrémité supérieure du bout de la barre. Ce contact peut enfoncer la chaîne dans cet objet, ce qui l'arrête pour un instant. Le résultat est une réaction ultra-rapide qui projette la barre vers le haut et l'arrière, vers l'utilisateur.
- Le **Pincement-Recul** peut se produire quand le bois se referme et pince la chaîne en mouvement dans la coupe, le long du bout de la barre et la chaîne s'arrête soudainement. Cet arrêt soudain de la chaîne cause un renversement de la force de la chaîne utilisée pour couper le bois et projette la tronçonneuse dans la direction inverse de la rotation de la chaîne. La tronçonneuse directement vers l'utilisateur.
- Le **Rétraction** peut se produire quand la chaîne en mouvement entre en contact avec un objet étranger qui se trouve dans le bois, le long du bas de la barre et la chaîne s'arrête soudainement. Cet arrêt soudain de la chaîne tire la tronçonneuse en avant et loin de l'opérateur et pourrait facilement faire détruire l'opérateur la commande de la tronçonneuse.

POUR RÉDUIRE LE RISQUE DE REcul

- Soyez toujours conscient de la possibilité de recul. Avec une compréhension basique du recul, vous pourrez réduire la surprise qui contribue aux accidents.

- Ne permettez jamais que la chaîne, étant en mouvement, touche n'emporte quel objet à la pointe de la barre.
- Tenez l'espace de travail débarrassé des obstructions tels que les autres arbres, les branches, les pierres, les clôtures, les souches, etc. Éliminez ou évitez toute obstruction que la chaîne pourrait toucher pendant la coupure.
- Maintenez la chaîne tranchante et avec la tension correcte. Les chaînes lâches ou émoussées peuvent augmenter les possibilités de recul. Respectez les instructions du fabricant à l'égard d'aiguisement de la chaîne et les instructions d'entretien. Vérifiez la tension régulièrement, mais jamais avec le moteur en marche. Assurez-vous que les écrous de la frein de chaîne sont bien ajustés.
- Commencez et continuez la coupure avec l'accélération à fond. Si la chaîne tourne à une vitesse moindre que le maximum, il existe une possibilité plus grande de recul.
- Ne coupez qu'un rondin au même temps.
- Soyez extrêmement soigneux en rentrant dans une coupure déjà commencée.
- Ne tenez pas commencer les coupures avec la pointe de la barre (coupure de perceuse).
- Prenez garde aux rondins glissants et aux autres forces qui pourraient fermer la coupure et serrer la chaîne ou tomber sur elle.
- Employez la barre-guide au recul réduit et la chaîne au recul réduit spécifiées.

Évitez le pincement-recul:

- Soyez très vigilant des situations ou des obstructions qui pourraient faire serrer la partie supérieure ou autrement arrêter la chaîne.
- Ne coupez pas plus d'un rondin d'une fois.
- Ne tordez pas la tronçonneuse lorsque vous l'enlevez d'une coupure ascendante lorsque vous sectionnez des rondins.

Évitez les rétraction:

- Quand vous commencez la coupe, assurez-vous toujours que le moteur est à pleine vitesse et que le châssis de la tronçonneuse est contre le bois.
- Employez des cales en plastique ou bois, jamais en métal, pour tenir la coupure ouverte.

MAINTENEZ LE CONTRÔLE

Les précautions suivantes doivent être prises pour réduire le risque de recul:

Tenez-vous debout légèrement à gauche de la tronçonneuse.

Le pouce en bas de l'anse.



N'inversez jamais les positions des mains.

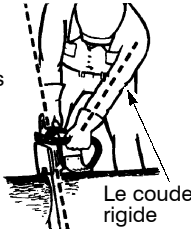

Le coude rigide

- Si vous tenez la tronçonneuse bien fermement des deux mains, cela vous aidera à en conserver le contrôle. Ne la lâchez. Prenez fermement la poignée arrière de la main droite (que vous soyez gaucher ou droitier). Les doigts de la main gauche doivent toujours encercler la poignée avant et le pouce gauche doit être en dessous. Bras gauche bien droit, le coude fixe.
- Quand vous faites une coupe de tronçonnage ou émondez, mettez la main gauche sur la poignée avant de façon à l'aligner avec la main droite sur la poignée arrière. Placez-vous légèrement à gauche de la tronçonneuse pour éviter que votre corps soit en ligne directe avec la chaîne.
- Assurez-vous que le poids de votre corps est bien réparti sur vos deux pieds.
- N'essayez pas d'atteindre du bout des bras. Vous pourriez perdre l'équilibre et perdre le contrôle de la tronçonneuse.
- Ne coupez pas à une hauteur dépassant les épaules. Passé cette hauteur, il est difficile de garder le contrôle de la tronçonneuse.

**DISPOSITIFS DE PROTECTION
CONTRE LE REcul**

AVERTISSEMENT: Les caractéristiques suivantes sont incorporées à votre tronçonneuse pour aider à éviter le recul, mais elles n'élimineront pas entièrement ce danger. Ne comptez pas seulement sur ces dispositifs de sécurité. Respectez bien toutes les règles de sécurité pour vous aider à éviter le recul et les autres réactions qui peuvent entraîner des blessures graves.

- Protège-main - conçu pour éviter que la main gauche entre en contact avec la chaîne si elle glisse sur la poignée avant.
- Position des poignées avant et arrière: distance entre les poignées et alignement de celles-ci. L'écart entre les poignées et l'alignement des mains de ce modèle assurent un bon équilibre et un bon contrôle en cas de projection de la tronçonneuse vers l'utilisateur si un recul se produit.
- barre-guide à recul réduit, dont le bout a un petit rayon pour réduire la zone dangereuse de recul du bout de la barre-guide. Il a été prouvé que ce genre de barre-guide réduisait énormément la fréquence et la gravité des reculs (essais de conformité à la norme d'ANSI B175.1).

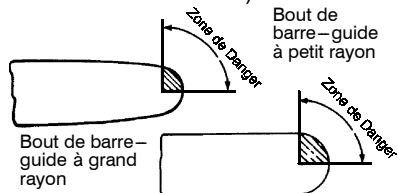

- Chaîne à recul bas dont un échantillon représentatif a satisfait aux exigences de la norme d'ANSI B175.1 pour ces tronçonneuses.

Chaîne à recul bas

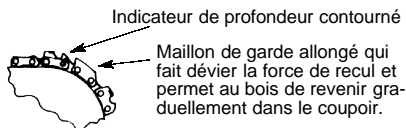

FREIN DE CHAÎNE ET ANGLE DE REcul CALCULÉ

- Frein de Chaîne - conçu pour arrêter la chaîne en cas du recul.

AVERTISSEMENT: NOUS N'EXPRIMONS PAS ET VOUS NE DEVEZ PAS SUPPOSER QUE LE FREIN DE CHAÎNE VOUS PROTÉGERA DANS LE CAS DE REcul. Le recul est une action rapide com-

me un éclair qui jette en arrière et en l'air la barre-guide et la chaîne rotative vers l'opérateur. Le recul peut être causé en permettant le contact de l'extrémité de barre-guide dans la zone de danger avec n'importe quel objet dur. Il peut être causé aussi en pinçant la chaîne le long du haut du barre-guide. Cette action peut pousser le barre-guide rapidement en arrière vers l'opérateur. L'un ou l'autre de ces événements peut vous faire perdre le contrôle de la tronçonneuse, ce qui peut produire des blessures sérieuses ou même la mort. **NE VOUS REPOSEZ PAS SUR N'IMPORTE QUEL DISPOSITIF INCORPORÉ DANS VOTRE TRONÇONNEUSE. VOUS DEVEZ UTILISER LA TRONÇONNEUSE CORRECTEMENT ET AVEC SOIN POUR ÉVITER LE REcul.** Les barre-guides à recul réduit et les chaînes à recul réduit bas réduisent le chance et la grandeur du recul ; ils sont donc recommandés. Votre tronçonneuse a une chaîne et une barre-guide à faible recul en tant qu'équipement d'origine. Sur un frein à chaînes devraient être dépannés par un distributeur de service autorisé. Prenez votre unité à l'endroit de l'achat si acheté d'un distributeur de service, ou au distributeur de service autorisé le plus proche.

AVERTISSEMENT: L'angle de recul calculé (CKA) indiqué sur votre tronçonneuse et dans le tableau suivant représente l'angle de recul de votre combinaison de barre-guide et chaîne enregistré lors des essais de conformité aux normes de l'ACNOR et de l'ANSI. Les angles calculés de la colonne CKA indiquent l'énergie totale et l'angle, sans frein de chaîne. Lors de l'achat de pièces de rechange on doit choisir les valeurs CKA les plus basses. Dans tous les cas, les chiffres plus bas offrent un environnement de coupe plus sûr pour l'utilisateur.

- Le contact du bout de la barre-guide avec des objets peut parfois causer une RÉACTION ultra-rapide et faire reculer la barre-guide vers le haut et l'utilisateur.
- Le pincement de la chaîne de tronçonneuse le long du bout de la barre-guide peut repousser violemment la barre-guide vers l'utilisateur.
- L'une ou l'autre de ces réactions peut vous faire perdre le contrôle de la tronçonneuse et causer des blessures graves. Ne vous fiez pas seulement aux dispositifs de sécurité incorporés à votre tronçonneuse.

La(es) combinaison(s) de barre-guide et chaîne du tableau est (sont) conforme(s) aux exigences des normes de l'ACNOR Z62.1, Z62.3 et ANSI B175.1 quand uti-

sée(s) sur la tronçonneuses de ce manuel. L'utilisation d'une autre combinaison de barre-guide peut ne pas être conforme aux normes d'angle de recul calculé.

Tableau d'Angle Computé de Recul - CKA

MODÈLE	barre-guide		CHAÎNE P/N°	Angle calculé sans frein de chaîne
	Pièce	Longueur		
PP300E	952044759	16"	952051470	20°

AVERTISSEMENT DE SÉCURITÉ:

Une exposition aux vibrations lors d'une utilisation prolongée d'appareils à main peut endommager les vaisseaux sanguins ou les nerfs des doigts, mains et jointures de gens qui sont sujets à des désordres de la circulation ou des enflures anormales. Une utilisation prolongée par temps froid a été reliée à des dommages aux vaisseaux sanguins soufferts par des gens habituellement en bonne santé. Si des symptômes tels que perte de sensation, douleur, perte de force, changement de la couleur ou texture de la peau ou perte de sensation, dans les doigts, les mains ou les jointures se présentent, cesser d'utiliser l'appareil et consulter un médecin. Un système anti-vibrations ne garantit pas que ces problèmes seront évités. Les personnes qui utilisent des appareils motorisés d'une façon continue et régulière doivent suivre de près leur condition physique et la condition de l'appareil.

ISOLEMENT DOUBLE

Cet appareil a un isolement double pour aider à vous protéger contre les secousses électriques. L'isolement double a deux couches séparées d'isolement électrique au lieu d'une mise à la terre. Les appareils et appareils munis d'un isolement double ne doivent pas être mis à la terre. Aucun moyen de le faire ne se trouve sur cet appareil et aucun ne devrait lui être ajouté. Par conséquent, vous pouvez brancher votre appareil dans n'importe quelle prise électrique normale de 120 volts.

Des précautions de sécurité doivent être prises lors de l'utilisation de tout appareil électrique. L'isolement double n'offre qu'une plus grande protection contre toute blessure résultant d'une panne électrique interne.



AVERTISSEMENT: Toutes les réparations électriques à votre appareil, y compris au boîtier, à l'interrupteur, au moteur, etc. doivent être diagnostiquées et effectuées dans un distributeur de service autorisé. Les pièces détachées pour un appareil à double isolement doivent absolument être identiques à celles qu'elles remplacent. Tout appareil à double isolement porte l'indication «double isolement», ainsi que, parfois, le symbole □ (un carré dans un carré). Si vous ne faites pas réparer votre appareil dans un distributeur de service autorisé, vous risquez de rendre la construction à double isolement inefficace et de causer des blessures graves.

NORMES: Cet article est homologué par Underwriters Laboratories, Inc., comme se conformant à la norme UL 1662 et aux normes de l'CSA Z62.1 et Z62-3 et à norme de l'ANSI B175.1

ANSI B175.1-2000 Norme Nationale Américaine pour les appareils moteurs - réglementation sur la sécurité ("American National Standard for Powered Tools - Gasoline Powered Chain Saw - Safety Requirements.")

CSA Z62.1 "La Sécurité et Santé de l'utilisateur de la Tronçonneuse"

CSA Z62.3 "La Sécurité de Santé de l'utilisateur en ce qui Concerne le Recul de la Tronçonneuse"

CONSERVEZ CES INSTRUCTIONS

MONTAGE

AVERTISSEMENT: Évitez tout démarrage accidentel. Débranchez toujours votre tronçonneuse de sa source d'alimentation avant de monter son guide-chaîne ou sa chaîne.

L'outil de montage qui accompagne votre tronçonneuse est le seul outil dont vous aurez besoin pour le montage. Vous devez porter des gants protecteurs (non fournis) pendant le montage.

MONTAGE DU BARRE-GUIDE ET DE LA CHAÎNE (S'ils ne sont pas déjà montés)

AVERTISSEMENT: Vérifiez à nouveau chaque étape de montage si vous recevez la tronçonneuse déjà montée. Portez toujours des gants pour toucher la chaîne. La chaîne est aiguisée et peut vous couper même quand elle ne bouge pas.

- Desserrez et enlevez les écrous de la bride de la barre et le bride de la barre de la tronçonneuse.
- Enlevez le séparateur d'emballage en plastique et recyclez-le.

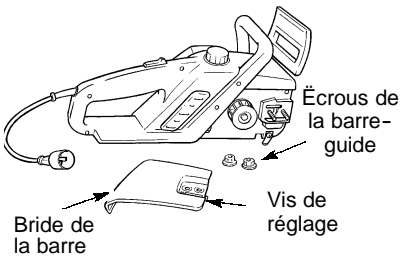

- Il y a une goupille et une vis de réglage employées pour régler la tension de la chaîne. Il est très important dans le montage de la barre-guide que la goupille qui se trouve sur la vis de réglage soit alignée avec un trou qui se trouve dans la barre-guide.

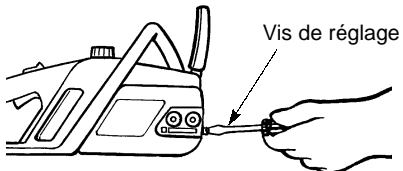

- Tournez la vis de réglage dans le sens inverse à celui des aiguilles d'une montre pour amener la goupille d'ajustement presque aussi loin qu'elle peut aller en arrière. Cela permet à la goupille d'être près de la bonne position. Un autre réglage peut être nécessaire quand vous montez le barre-guide.
- Montez le barre-guide comme indiqué dans l'illustration.

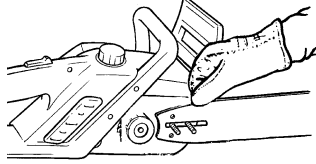

- Faites glisser le barre-guide vers l'arrière de la tronçonneuse, aussi loin que possible.
- Préparez la chaîne en vérifiant la bonne direction (voir l'illustration).

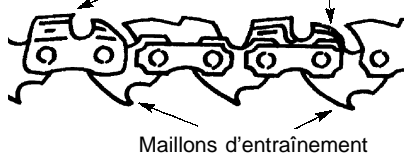
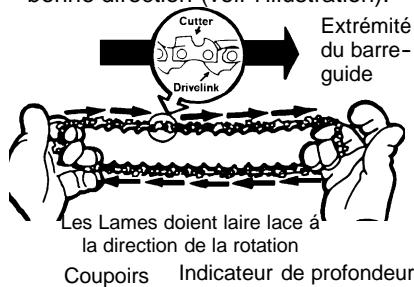

- Placez-la autour du pignon et introduisez les maillons d'entraînement dans la rainure de la barre-guide, puis autour du bout de celle-ci.

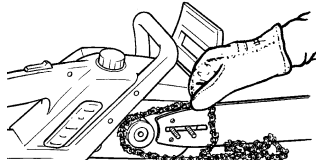

- Tenez la barre-guide contre le corps de la tronçonneuse et installez la bride de la barre. Assurez-vous que la goupille de réglage est bien dans le trou de la barre-guide qui lui est réservé.

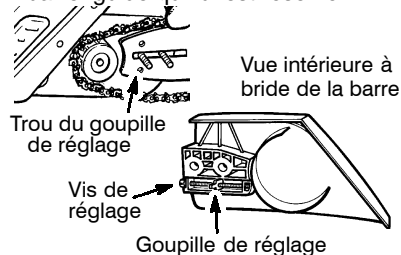

- Fixez la barre-guide et la bride de la barre avec les écrous du barre-guide. *Ne les serrez qu'à la main.* Une fois que la chaîne est tendue, vous devrez resserrer les écrous du barre-guide.

TENSION DE LA CHAÎNE (y compris les tronçonneuse avec chaîne déjà installée)

REMARQUE: Quand vous ajustez la tension de la chaîne, assurez-vous que les écrous du barre-guide soient seulement serrés à la main. Si vous essayez de sonner de la tension à la chaîne quand les écrous du barre-guide sont serrés, vous pouvez l'endommager.

Vérification de la tension:

Utilisez l'extrémité tournevis de l'outil tournevis/clé pour faire bouger la chaîne autour du barre-guide. Si la chaîne ne tourne pas, c'est qu'elle est trop serrée. Si elle pend sous le barre-guide, c'est qu'elle est trop lâche.

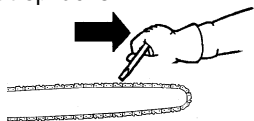

Ajustement de la tension:

La tension de la chaîne est très importante. La chaîne s'étire pendant l'usage, en particulier les premières fois que vous utilisez votre tronçonneuse. Vérifiez toujours la tension de la chaîne chaque fois que vous utilisez et te-hulez votre tronçonneuse.

Vous pouvez ajuster la tension de la chaîne en desserrant les écrous du serre barre-guide et en tournant les vis d'ajustement d'1/4 de tour tout en tirant le barre-guide.

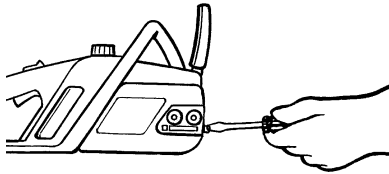

Vis de réglage - 1/4 de tour



- Relâchez le frein à chaîne. Tirez fort jusqu'à ce que le protège-main soit tiré vers la poignée de devant, puis relâchez le levier.
- Si la chaîne est trop serrée, tournez la vis d'ajustement d' 1/4 de tour dans le sens opposé à celui des aiguilles d'une montre.
- Si la chaîne est trop lâche, tournez la vis d'ajustement d'1/4 de tour dans le sens des aiguilles d'une montre.
- Soulevez l'extrémité du barre-guide et serrez les écrous du serre barre-guide avec l'outil tournevis/clé.
- Vérifiez à nouveau la tension de la chaîne. La tension est bonne quand la chaîne ne pend pas sous le barre-guide. tout en pouvant bouger autour du barre-guide.

FONCTIONNEMENT

FAMILIARISEZ-VOUS AVEC VOTRE TRONÇONNEUSE

AVANT D'UTILISER VOTRE TRONÇONNEUSE, LISEZ BIEN CE MANUEL ET LES RÈGLES DE SÉCURITÉ. Comparez les illustrations à votre appareil pour voir où se trouvent les commandes et les réglages. Conservez ce manuel pour vous y reporter plus tard.

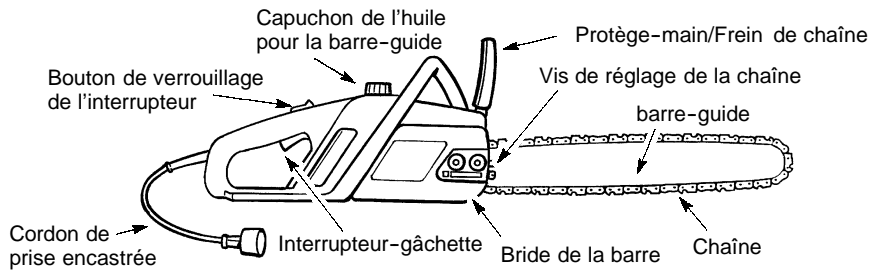

INTERRUPTEUR-GÂCHETTE

L'interrupteur-gâchette est utilisé pour mettre l'appareil en route. Après avoir poussé le bouton de verrouillage, pressez l'interrupteur-gâchette pour faire fonctionner l'appareil. Pour l'arrêter, relâchez la gâchette.

BOUTON DE VERROUILLAGE

Le BOUTON DE VERROUILLAGE est un dispositif de sécurité qui empêche les démarrages accidentels du moteur. Quand vous tenez la poignée arrière dans une position de coupe normale, le bouton de verrouillage peut se pousser du pouce, ce qui permet de presser la gâchette de l'index. Quand la gâchette est pressée, il ne faut pas maintenir le bouton de verrouillage pressé.

CAPUCHON DE L'HUILE POUR LA BARRE-GUIDE

Le CAPUCHON DE L'HUILE POUR LA barre-guide est utilisée pour remplir le réservoir d'huile de la barre-guide.

VIS DE RÉGLAGE DE LA CHAÎNE

Cette VIS DE RÉGLAGE DE LA CHAÎNE est utilisée pour ajuster la tension de la chaîne.

CORDON DE PRISE ENCASTRÉE

Le CORDON DE PRISE ENCASTRÉE est utilisée pour brancher la tronçonneuse à un rallonge autorisée.

TENSION DE LA CHAÎNE

Il est normal qu'une chaîne neuve se détende durant les 30 premières minutes d'utilisation. Vous devez vérifier souvent la tension de la chaîne. Ajustez-le toutes les 15 minutes d'utilisation. Voir TENSION DE LA CHAÎNE dans la section des RÉPARATIONS ET RÉGLAGES.

INSTRUCTIONS DE UTILISATION

N'utiliser qu'une source de courant du voltage spécifié sur l'appareil.

SÉLECTION D'UNE RALLONGE ÉLECTRIQUE

Des rallonges pour cet appareil sont disponibles.

CALIBRES DE FIL MINIMUMS RECOMMANDÉS			
Volts	25 pieds (7.67 M)	50 pieds (15.24 M)	100 pieds (30.48 M)
120	16 A.W.G.*	16 A.W.G.*	14 A.W.G.*

*American Wire Gauge

POUR FIXER LA RALLONGE AU TRONÇONNEUSE

Pour éviter que la rallonge se débranche, fixez-la au cordon de l'appareil tel qu'indiqué.

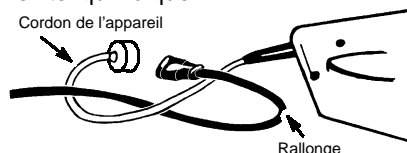

AVANT DE FAIRE DÉMARRER LA TRONÇONNEUSE

AVERTISSEMENT: Avant de commencer, lisez bien tous les renseignements de sécurité de la section des RÈGLES DE SÉCURITÉ de ce manuel.

Si vous ne comprenez pas les détails de la sécurité électrique n'essayez pas d'utiliser votre tronçonneuse. Demandez de l'aide à quelqu'un qui comprend ces renseignements ou appelez notre ligne d'aide aux clients au 1.800.554.6723.

HUILEUR POUR BARRE-GUIDE ET CHAÎNE

Cet huileur de chaîne fournit la lubrification à la chaîne et à la barre-guide. Ne manquez pas de remplir le réservoir d'huile pour la barre-guide avant chaque travail de coupe. Pour prolonger la durée de la barre-guide et de la chaîne, nous vous recommandons d'utiliser de l'huile pour barre-guide et chaîne **Poulan** ou **Poulan PRO**. Si vous n'en trouvez pas, vous pouvez utiliser une bonne huile SAE 30 jusqu'à ce que vous trouviez de l'huile de marque **Poulan** ou **Poulan PRO**. Utilisez un entonnoir pour remplir le réservoir. Remplacez bien le capuchon de l'huile. Vérifiez le niveau d'huile toutes les 15 minutes durant la coupe.

FREIN DE CHAÎNE

Assurez-vous le frein de chaîne est désenclenché tirant la protecteur de main avant vers l'anse d'avant autant que possible. Lors de la coupe, le frein doit être désenclenché.

ARRÊT DE LA TRONÇONNEUSE

- Relâchez l'interrupteur-gâchette.
- Si le moteur ne s'arrête pas, débranchez la rallonge. Arrêtez d'utiliser la tronçonneuse jusqu'à ce que réparé par à distributeur de service autorisé.

DÉMARRAGE DE LA TRONÇONNEUSE

- Branchez la tronçonneuse sur une source de courant à l'aide d'une rallonge du calibre qui convient (voir SÉLECTION D'UNE RALLONGE ÉLECTRIQUE).
- Tenez les deux poignées bien fermement.
- Du pouce droit, pressez le bouton de verrouillage de la gâchette et tenez-le pressé.
- Pressez l'interrupteur-gâchette et tenez-le pressé.

FREIN DE CHAÎNE

AVERTISSEMENT: Si le collier de frein est usé, il peut se casser lorsque le frein de chaîne est activé. Si le collier de frein est défectueux, le frein de chaîne n'arrêtera pas la chaîne. La collier de frein devrait être remplacée par un distributeur autorisé de service si n'importe quelle partie est usée moins de 1/32 pouce d'épaisseur. Sur un frein

à chaînes devraient être dépannés par un distributeur de service autorisé. Prenez votre unité à l'endroit de l'achat si acheté d'un distributeur de service, ou au marchand principal autorisé le plus proche de service.

- Cet appareil est fourni d'un frein de chaîne conçu pour arrêter la chaîne en cas de recul.
- Le frein de chaîne inertie-lancé est actionné si le protecteur de main est poussé en avant, soit manuellement (à la main) ou automatiquement (par le mouvement soudain).
- Si le frein est enclenché, on peut le désenclencher en tirant le protecteur de main vers l'anse d'avant autant que possible.
- Pour pouvoir couper avec la tronçonneuse, le frein doit être désenclenché.

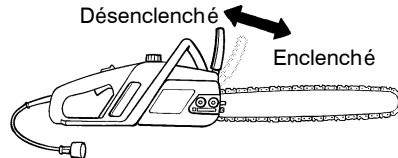

Contrôle de la fonction de freinage

CAUTION: Vous devez vérifier le frein de chaîne plusieurs fois par jour. Le moteur doit tourner en exécutant ce procédé. C'est le seul exemple quand la tronçonneuse devrait être placée sur la terre avec le fonctionnement de moteur.

Mettez la tronçonneuse sur un endroit solide. Serrez la poignée arrière avec votre main droite et la poignée avant avec votre main gauche. Pressez l'interrupteur gâchette et laissez le moteur atteindre sa pleine vitesse. Enclenchez le frein de chaîne en faisant tourner votre poignet gauche contre le protège-main, sans lâcher la poignée avant. La chaîne devrait s'arrêter immédiatement.

Vérification de la force d'inertie

AVERTISSEMENT: Le moteur doit être arrêté et la tronçonneuse doit être débranchée de la source de courant.

Serrez la poignée arrière avec votre main droite et la poignée avant avec votre main gauche. Tenez la tronçonneuse à environ 14 pouces (15 cm) au dessus d'une souche ou d'un tronçon ou de toute autre surface en bois. Relâchez votre prise sur la poignée avant et utilisez le poids de la tronçonneuse laissez le dessus du barre-guide la chute en avant et entrer en contact avec le tronçon. Quand l'extrémité de la barre-guide frappe le tronçon, le frein devrait lancer.

SUGGESTIONS D'UTILISATION

- Vérifiez la tension de la chaîne avant la première coupe et après 1 minute de fonctionnement. Voir TENSION DE LA CHAÎNE dans la section RÉPARATIONS ET RÉGLAGES.
- Ne coupez que du bois. Ne coupez pas de métal, de plastique, de ciment, de matériaux de construction autres qu'en bois, etc.
- Si la chaîne frappe un corps étranger, arrêtez la tronçonneuse, inspectez-la et faites réparer les pièces si nécessaire.
- Évitez que la chaîne touche de la saleté/du sable. Même un peu de saleté l'émoussera rapidement et accroîtra le risque de recul.
- Entraînez-vous en coupant quelques petites bûches de la façon suivante. Cela vous aidera à vous habituer à votre tronçonneuse avant d'entreprendre un gros travail de coupe.
 - Pressez l'interrupteur-gâchette et laissez l'appareil atteindre sa pleine vitesse avant de couper.
 - Mettez le châssis de la tronçonneuse contre la bûche et commencez à couper.
 - Conservez le moteur à pleine vitesse durant toute la coupe.
 - Relâchez l'interrupteur-gâchette aussitôt que la coupe est finie et laissez le moteur s'arrêter.
 - Tenez le fil éloigné de l'aire de coupe. Évitez qu'il se prenne dans des branches ou autres durant la coupe.
 - Pour éviter de perdre le contrôle de la tronçonneuse quand la coupe est finie, ne faites pas pression sur la tronçonneuse à la fin de la coupe.
- Avant de déposer la tronçonneuse, arrêtez le moteur.

TECHNIQUES D'ABATTAGE DES ARBRES

- ⚠ AVERTISSEMENT:** Vérifiez s'il y a des branches brisées ou mortes qui pourraient tomber durant la coupe et causer des blessures graves. Ne coupez pas près d'édifices ni de fils électriques. Si vous ne savez pas dans quelle direction l'arbre tombera, ne coupez pas la nuit parce que vous ne pourrez pas bien voir, ni par mauvais temps (pluie, neige, grand vent, etc.). Si l'arbre touche à tout fil électrique, vous devez en aviser immédiatement la compagnie de services publics.
- Planifiez soigneusement votre travail de coupe avant de commencer.

- Dégagez l'aire de travail. Il vous faut une aire dégagée tout autour de l'arbre où vous pourrez conserver un bon équilibre.
- L'utilisateur de la tronçonneuse doit se tenir en amont du terrain, puisque l'arbre abattu roulera ou glissera vers le bas.
- Étudiez les conditions qui peuvent faire tomber un arbre dans une direction donnée:
 - Direction et vitesse du vent.
 - Inclinaison de l'arbre. Si le terrain est inégal ou en pente, l'inclinaison de l'arbre peut ne pas être évidente. Utilisez un niveau ou un fil à plomb pour la déterminer.
 - Poids et branches sur un côté.
 - Arbres et obstacles environnants.
- Vérifiez s'il y a décomposition. Si le tronc est décomposé ou pourri, il peut se briser et tomber vers vous durant la coupe.
- Assurez-vous qu'il y a assez d'espace pour que l'arbre tombe. Il faut une distance de 2 longueurs 1/2 d'arbre entre l'aire de coupe et la personne ou l'objet la(e) plus proche. Le bruit peut empêcher d'entendre un avertissement.
- Enlevez la saleté, les pierres, l'écorce détachée, les clous, les agrafes et les fils de l'arbre où la coupe doit être faite.

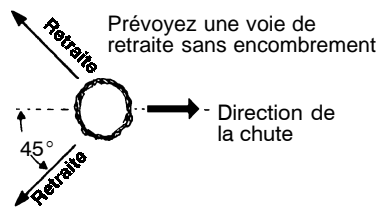

ABATTAGE DE GROS ARBRES (6 pouces et plus de diamètre)

La méthode de l'entaille est utilisée pour abattre de gros arbres. Une entaille est faite sur le côté de l'arbre, dans la direction de chute désirée. Quand une coupe d'abattage est faite sur le côté opposé de l'arbre, celui-ci aura tendance à tomber en se repliant sur l'entaille.

REMARQUE: Si l'arbre a de grosses racines de contrefort, enlevez-les avant de faire l'entaille. Si à l'aide de la tronçonneuse pour retirer des racines de contrefort, empêche la chaîne d'entrer en contact avec la terre pour empêcher la chaîne de devenir émoussée.

COUPE D'ENTAILLE ET ABATTAGE DE L'ARBRE

- Découpez le haut de l'entaille en premier. Coupez sur 1/3 du diamètre de l'arbre. Finissez ensuite l'entaille en coupant le bas. (Illustration). Quand l'entaille est découpée, enlevez le coin de bois de l'arbre.

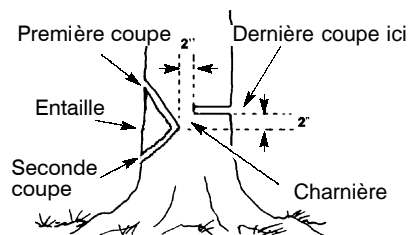

- Après avoir enlevé le coin de bois, faites la coupe d'abattage sur le côté opposé à celui de l'entaille. La coupe d'abattage se fait à environ deux pouces plus haut que le centre de l'entaille. Cela laisse assez de bois non coupé entre la coupe d'abattage et l'entaille pour former une "charnière" qui empêchera l'arbre de tomber dans la mauvaise direction.

La charnière maintient l'arbre sur la souche et aide à en contrôler la chute.

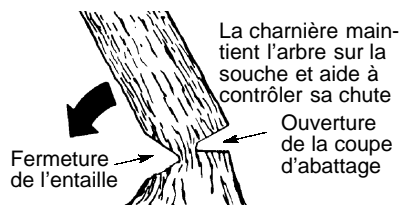

REMARQUE: Avant de terminer la coupe d'abattage, quand il faut contrôler la direction de la chute, utilisez des coins pour ouvrir la coupe. Pour éviter le recul et les dommages à la chaîne, utilisez des coins en bois ou en plastique, mais jamais en acier ni en fer.

- Prêtez attention à ce qui indique que l'arbre est prêt à tomber: bruits de craquements, élargissement de la coupe d'abattage ou mouvement dans les branches supérieures.
- Quand l'arbre commence à tomber, arrêtez la tronçonneuse, déposez-la et éloignez vous rapidement par la voie de retraite prévue.
- NE coupez pas un arbre partiellement tombé avec votre tronçonneuse. Dans le cas d'un arbre pas complètement tombé et qui peut n'être pas bien supporté, faites très attention. Quand un arbre ne tombe pas complètement,

mettez la tronçonneuse de côté et faites tomber l'arbre avec un treuil à câble, un palan ou un tracteur.

COUPE D'UN ARBRE TOMBÉ (TRONÇONNAGE)

Tronçonnage est le terme utilisé pour la coupe en bûches de la taille désirée d'un arbre abattu.

AVERTISSEMENT: Ne vous tenez pas sur la bûche que vous coupez. Toute partie de celle-ci pourrait rouler et vous pourriez perdre l'équilibre et le contrôle de la tronçonneuse. Ne vous tenez pas en aval de la bûche que vous coupez.

POINTS IMPORTANTS

- Ne coupez qu'un rondin à la fois.
- Prenez garde quand vous coupez du bois brisé. L'appareil pourrait jeter des morceaux tranchants vers l'utilisateur.
- Employez un chevalet pour sectionner des rondins petits. Ne permettez jamais qu'une autre personne serre le rondin pendant que vous coupez et ne serrez jamais de rondin avec le pied ou la jambe.
- Ne coupez pas dans une aire où des rondins, des branches et des racines sont entassées. Avant de les couper, déplacez les rondins pour les mettre dans une aire dégagée.

TECHNIQUES DE TRONÇONNAGE

AVERTISSEMENT: Si la tronçonneuse reste attrapée dans un rondin, ne tentez pas tirer pour l'enlever. Vous pourriez perdre le contrôle de la tronçonneuse et subir des blessures et/ou des dommages à la tronçonneuse. Arrêtez la tronçonneuse, martelez une cale en plastique ou bois dans la coupure, jusqu'à ce que vous pouvez enlever la tronçonneuse facilement. Mettez la tronçonneuse en marche encore une fois et entrez dans la coupure avec beaucoup de soin. Ne tentez jamais mettre la tronçonneuse en marche quand il est pris dans un rondin.

Utilisez un cale pour enlever une tronçonneuse pincée.

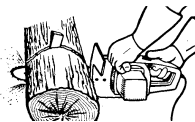

Arrêtez la tronçonneuse et utilisez un coin en plastique ou en bois pour ouvrir la coupe.

Coupe par le dessous - Commencez par le haut de la rondin, en mettant le bas de la tronçonneuse contre elle. Faites une légère pression vers le bas.

Coupe par le dessus **Coupe par le dessous**

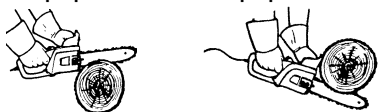

Coupe par le dessous - Coupez par le dessous de la rondin, en mettant le haut de la tronçonneuse contre la rondin. Faites une légère pression vers le haut. Tenez bien votre tronçonneuse et contrôlez-la bien. Durant la coupe par le dessous, la tronçonneuse aura tendance à se repousser vers vous.

AVERTISSEMENT: N'inversez jamais la tronçonneuse pour effectuer une coupure par le dessous. L'appareil ne peut pas être contrôlé de cette façon.

Faites toujours votre première coupe sur le côté de compression de la rondin. Ce côté de compression du rondin est où la pression du poids du rondin est concentrée.

Première coupe sur le côté de compression du rondin

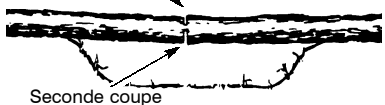

Seconde coupe

Seconde coupe

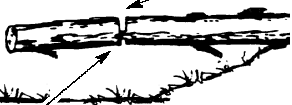

Première coupe sur le côté de compression du rondin.

COMMENT TRONÇONNAGE SANS SUPPORT

- Faites une coupe par le dessus jusqu'à 1/3 diamètre du rondin.
- Faites rouler le rondin et inversez sa position, finissant par une seconde coupe par le dessus.
- Faites attention spéciale aux rondins qui ont un côté de compression afin d'éviter que la barre-guide reste prise dans la coupure (illustration ci-dessus de cette coupe).

COMMENT TRONÇONNAGE UTILISANT UN RONDIN OU UN CHEVALET

- N'oubliez pas que votre première coupe est toujours sur le côté de compression de la rondin. (Voir lière et

2ième coupe dans l'illustration ci-dessus).

- Votre première coupe devrait être de 1/3 du diamètre de la rondin.
- Achevez avec la seconde coupe.

Utilisation d'un rondin pour le support

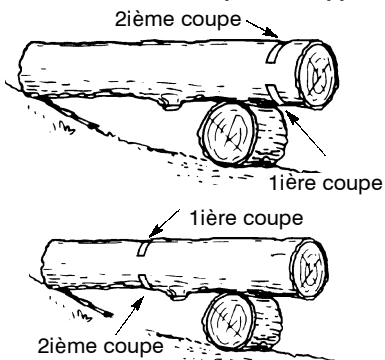

Utilisation d'une stand de support

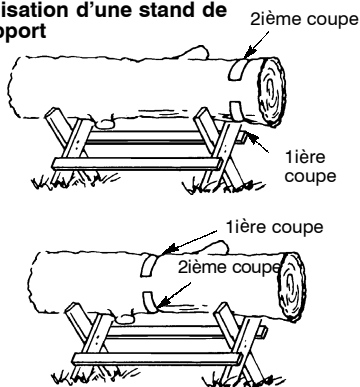

COMMENTS COUPER DES BRANCHES ET TAILLER

AVERTISSEMENT: Gardez contre le recul. Ne permettez jamais que la chaîne, étant en mouvement, touche n'importe quel objet à pointe de la barre-guide pendant couper des branches et tailler.

AVERTISSEMENT: Ne grimpez jamais aux arbres couper branches ou tailler. N'employez pas de plateformes, échelles, rondins ou n'importe quel surface pas stable. Vous pourriez perdre l'équilibre ou le contrôle de la tronçonneuse.

POINTS IMPORTANTS:

- Prenez garde aux branches petites et employez extrême caution. Les branches fines peuvent s'attraper contre la chaîne et battre l'utilisateur ou le tirer et faire perdre l'équilibre.

- Prenez garde à la réaction de branches pliées ou sous pression. Evitez être battu par les branches ou l'appareil quand la tension dans les fibres est libérée.
- Débarrassez-vous des branches tombées fréquemment afin d'éviter les chutes.

POUR COUPER LES BRANCHES

- Coupez toujours les branches après que l'arbre est tombé. C'est seulement ainsi que l'on peut couper les branches avec sécurité.
- Laissez les branches les plus grandes sous l'arbre tombé le supporter pendant que vous travaillez.
- Commencez à la base de l'arbre et travaillez vers le haut, coupant les branches. Enlevez les branches bien petites d'une seule coupure.
- Toujours que possible, maintenez l'arbre entre vous et la chaîne.
- Enlevez les branches plus grandes avec la techniques décrites dans la section précédente COMMENT TRONÇONNAGE SANS SUPPORT.
- Employez toujours une coupe par le dessus en coupant des branches petites et celles qui pendent librement. Les coupures ascendantes pourraient faire que les branches tombent et serrent la chaîne.

POUR TAILLER

⚠ AVERTISSEMENT: Ne taillez que les branches qui sont à la hauteur des épaules et plus bas. Pour les autres, contactez un professionnel.

- Faites votre première coupe sur 1/3 de l'épaisseur de la branche, par le bas de la branche. Cette coupe fera le branch fléchir de sorte qu'elle tombe facilement sur la seconde coupe.
- Faites la seconde coupe **sur toute l'épaisseur de la branche.**
- Achevez avec une coupe par le dessus pour que la souche de la branche sortant du tronc soit de 1 à 2 pouces.

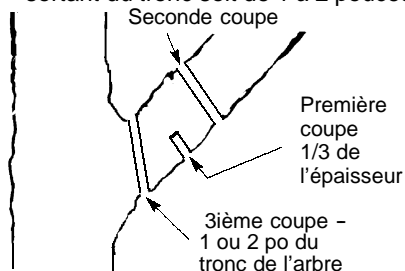

ENTRETIEN

RESPONSABILITÉS DES CLIENTS

⚠ AVERTISSEMENT: Avant de faire tout entretien, débranchez l'appareil de la source de courant.

Indiquez les dates auxquelles vous effectuez un entretien régulier	Avant l'usage	Après l'usage	Toutes les 15 min.	Dates d'entretien
Vérifiez s'il y a des pièces endommagées/usées	✓			
Vérifiez s'il y a des pièces ou raccords desserrés	✓			
Vérifiez la tension de la chaîne	✓			
Vérifiez l'aiguisage de la chaîne	✓			
Inspectez la barre-guide	✓			
Vérifiez le niveau de la huile de la barre-guide et chaîne	✓		✓	
Lubrifiez le trou du pignon		✓		
Inspectez et nettoyez de l'appareil et des étiquettes		✓		
Nettoyez la rainure de la barre-guide		✓		

RECOMMANDATIONS GÉNÉRALES

La garantie de cet appareil ne couvre pas tout dommage résultant d'un mauvais usage et de la négligence. Pour profiter pleinement de la garantie, l'utilisateur doit entretenir l'appareil tel qu'indiqué dans ce manuel. Pour conserver l'appareil en bon état de marche, divers réglages périodiques devront être faits. Un mauvais entretien peut entraîner des dommages pour l'appareil et des blessures pour l'utilisateur ou les tiers.

PIÈCES ENDOMMAGÉES/USÉES

Pour le remplacement de pièces endommagées/usées, adressez-vous à votre distributeur de service autorisé.

REMARQUE: Il est normal de voir un peu d'huile sous la tronçonneuse après l'arrêt du moteur. Cela n'indique pas une fuite du réservoir d'huile.

- Interrupteur-gâchette - Assurez-vous qu'il fonctionne bien en le pressant et en le tenant pressé. Assurez-vous que le moteur démarre et s'arrête.
- Réservoir d'huile - Arrêtez d'utiliser la tronçonneuse à chaîne si le réservoir d'huile semble être endommagé ou fuit.
- Cordon de Prise Encastrée - Arrêtez d'utiliser la tronçonneuse à chaîne si le cordon est endommagé ou usé.

PIÈCES ET RACORDS DESSERRÉS

- Écrous de la montage de la barre-guide
- Chaîne
- Vis de réglage de la barre-guide

TENSION DE LA CHAÎNE

AVERTISSEMENT: Quand vous touchez à chaîne, portez toujours des gants protecteurs. La chaîne est aiguisée et peut vous couper même quand elle ne bouge pas.

La tension de la chaîne est très importante. La chaîne s'étend avec l'usage, spécialement pendant les premières fois que la tronçonneuse est employée. Vérifiez toujours la tension de la chaîne chaque fois que vous utilisez l'appareil.

- Débranchez l'appareil de la source de courant.
- Utilisez un tournevis pour déplacer la chaîne autour de la barre-guide de guide pour assurer ne il est pas entortillé. La chaîne devrait tourner librement.

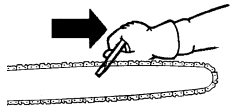

- Desserrez les écrous du barre-guide jusqu'à ce qu'ils ne soient pas plus serrés qu'on peut le faire avec les doigts.
- Tournez la vis de réglage dans le sens de l'horloge jusqu'à ce que la chaîne entre en contact avec solidement le bas du glissière de barre-guide de guide. Puis, tournant la vis de réglage un 1/4 de tour supplémentaire.

Vis de réglage - 1/4 de tour



REMARQUE: Pour tendre la chaîne, faites tourner la vis de réglage dans le sens de l'horloge. Pour la détendre, faites tourner la vis de réglage dans le sens contraire de l'horloge.

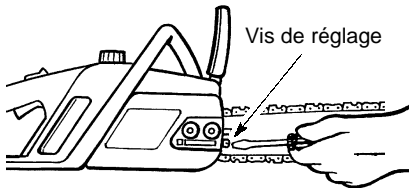

- Vérifiez la tension en soulevant la chaîne. Si la chaîne est trop rigide, tirez-la vers le bas et laissez-la revenir en position plusieurs fois.
- Continuez à tourner la vis de réglage jusqu'à ce que la tension soit la bonne.
- Serrez les écrous de montage de la barre-guide avec une clé.
- Revérifiez la tension de la chaîne.

AVERTISSEMENT: Si le tronçonneuse est fonctionné avec une chaîne lâche, la chaîne pourrait sauter de la barre-guide et resulter en de blessures graves.

VÉRIFIEZ L'AIGUISAGE DE LA CHAÎNE

Une chaîne bien aiguisée donne des copeaux de bois. Une chaîne émoussée fait de la sciure et coupe lentement. Voir AIGUISAGE DE LA CHAÎNE dans la section RÉPARATIONS ET RÉGLAGES.

VÉRIFIEZ LA BARRE-GUIDE

Conditions qui exigent un entretien de la barre-guide:

- La tronçonneuse coupe de côté ou en biais.
- La tronçonneuse doit être forcée pendant la coupe.
- Arrivée d'huile insuffisante à la barre-guide et à la chaîne.

Vérifiez l'état de la barre-guide à chaque fois que vous aiguisiez la chaîne. Une barre-guide endommagée endommagera la chaîne et rendra la coupe difficile. Avant chaque utilisation, débranchez l'appareil de la source de courant. Nettoyez toute sciure de la barre-guide et la trou du pignon.

Entretien de la barre-guide:

- Débranchez la tronçonneuse de la source de courant.
- Desserrez et enlevez la écrous de la montage de la barre-guide. Enlevez la barre-guide, la plaque de fixation de la barre-guide et la chaîne de la tronçonneuse.
- Nettoyez la rainure de la barre-guide et la trous de huilage après toutes les 5 heures de la utilisation.

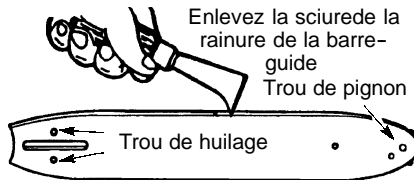

- Après chaque utilisation, mettez du lubrifiant sur le trou du pignon.
- Un certain ébarbage des glissières de la barre-guide est normal. Enlevez-le avec une lime plate.
- Quand le haut de la glissière est inégal, utilisez une lime plate pour redonner un bord bien droit au bout et aux côtés.

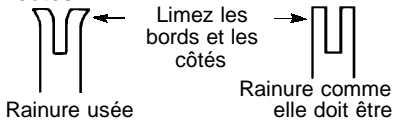

Remplacez la barre-guide quand la glissière est usée, quand la barre-guide est tordue ou craquelée ou quand un trop grand échauffement ou ébarbage des glissières se produit. Si vous devez remplacer la barre-guide, ne utilisez que celle qui est spécifiée pour votre tronçonneuse dans la liste de pièces ou sur la décalque de la tronçonneuse.

LUBRIFICATION

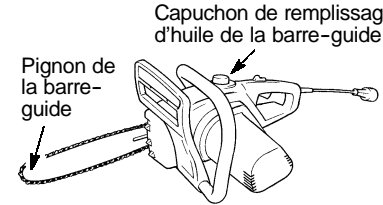

- Vérifiez la huile de la barre-guide et la chaîne avant chaque utilisation et toutes les 15 minutes tandis que fonctionnant.
- Après chaque utilisation, mettez du lubrifiant sur le trou du pignon de la barre-guide.

INSPECTEZ ET NETTOYER DE L'APPAREIL & DES ÉTIQUETTES

- Après chaque utilisation, inspectez l'appareil pour pièces desserrés ou endommagées. Nettoyer l'appareil avec un chiffon humide et un détergent doux.
- Sécher avec un chiffon propre et sec.

RÉPARATIONS ET RÉGLAGES

AIGUISAGE DE LA CHAÎNE

L'aiguisage de la chaîne exige des appareils spéciaux. Vous pouvez acheter des appareils d'aiguisage chez distributeur de service autorisé ou vous adresser à un aiguiser de chaîne professionnel.

⚠ AVERTISSEMENT: Évitez un démarrage accidentel. Débranchez toujours la tronçonneuse de la source de courant avant d'installer une barre-guide et/ou une chaîne.

REMPACEMENT DE LA CHAÎNE

⚠ AVERTISSEMENT: Quand vous touchez à la chaîne, portez toujours des gants protecteurs. La chaîne est aiguisée et peut vous couper même quand elle ne bouge pas.

Il est normal qu'une chaîne neuve se détende durant les 30 premières minutes d'utilisation. Vous devez révérier souvent la tension de la chaîne et l'ajuster tel que requis. Voir TENSION DE LA CHAÎNE.

Si elle est usée ou endommagée, remplacez la chaîne. N'utilisez que la chaîne à recul bas de rechange spécifiée dans la liste de pièces de rechange. La chaîne utilisée doit être conforme aux exigences de performance de la norme de l'ANSI B175.1 lors d'essais avec cette tronçonneuse. Pour le remplacement et l'aiguisage des coupleurs individuels, adressez-vous à votre distributeur de service autorisé.

POUR REMPLACER LA CHAÎNE:

- Débranchez l'appareil de la source de courant.

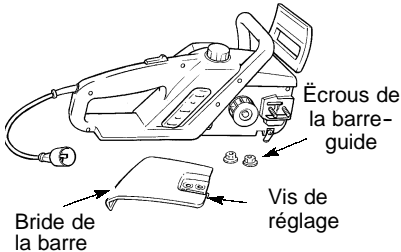

- Enlevez les écrous du barre-guide, la plaque de fixation de la barre-guide et l'ancienne chaîne.
- Tournez la vis de réglage dans le sens contraire de l'horloge pour déplacer la goupille de réglage aussi loin que possible vers l'arrière. N'enlevez pas la vis de réglage de l'appareil.
- Tenir la chaîne avec les coupleurs dans la direction indiquée.

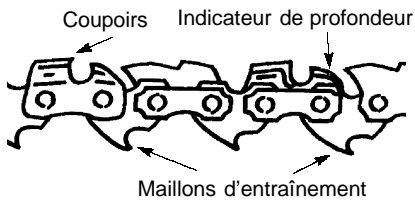
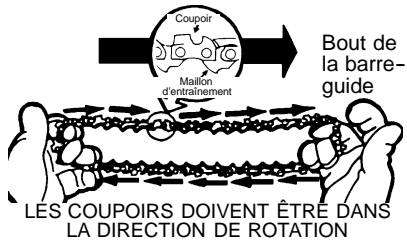

- Placez-la autour du pignon et introduisez les maillons d'entraînement dans la rainure de la barre-guide, puis autour du bout de celle-ci.

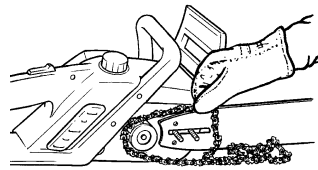

- Tenez la barre-guide contre le corps de la tronçonneuse et installez la bride de la barre. Assurez-vous que la goupille de réglage est bien dans le trou de la barre-guide qui lui est réservé.

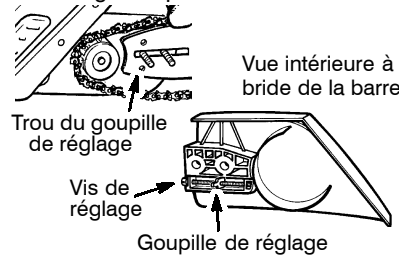

- Fixez la barre-guide et la bride de la barre avec les écrous du barre-guide. Ne les serrez qu'à la main.

ATTENTION: Si la chaîne est installée à l'envers, la tronçonneuse vibrera trop et ne coupera pas le bois.

RÉGLAGE DE LA CHAÎNE

Voir TENSION DE LA CHAÎNE dans la section de l'ENTRETIEN.

PIÈCES REMPLAÇABLES PAR LE CLIENT

AVERTISSEMENT: L'utilisation de tout(e) autre accessoire/pièce peut entraîner un risque de blessure pour l'utilisateur.

PIÈCES DE RECHANGE	N°
Écrous hexagonaux	530015917
Capuchon de l'huile	530053072
Vis de réglage de la barre	530016265
goupille de réglage	530053068
Lime (diam. 5/32 po)	
Emb. de 2	952055085
Chaîne Xtra GUARD(Md) 35,5 cm	952051469
Chaîne Xtra GUARD(Md) 41 cm	952051470
barre-guide Lo-Kick (Md) 35,5 cm	952044758
barre-guide Lo-Kick (Md) 41 cm	952044759
Lubrifiant pour barre-guide & chaîne 1 pinte	952030203
Lubrifiant pour barre-guide & chaîne 1 gal.	952030204

RANGEMENT

⚠ AVERTISSEMENT: Exécutez les étapes suivantes après chaque utilisation:

- Laissez le moteur se refroidir et attachez ensuite l'appareil avant de le ranger ou de le transporter.
- Rangez le tronçonneuse et la rallonge dans un endroit bien aéré.
- Rangez la tronçonneuse avec tous les protecteurs en place et placez-la de façon à éviter que toute surface coupante cause des blessures.
- Rangez la tronçonneuse débranchée hors de portée des enfants.

SAISONNIÈRE RANGEMENT

Préparez votre appareil pour le rangement à la fin de la saison ou quand il ne sera pas utilisé pendant 30 jours ou plus. Si votre tronçonneuse doit être rangée pendant un certain temps:

- Nettoyez-la à fond avant son rangement.
- Rangez-la dans un endroit propre et sec.
- Graissez légèrement les surfaces externes en métal et la barre-guide.
- Graissez la chaîne et enveloppez-la dans du papier épais ou un chiffon.

TABLEAU DE DÉPANNAGE

⚠ AVERTISSEMENT: Toujours arrêtez l'appareil et débranchez la prise de courant avant d'exécuter n'importe lequel des remèdes recommandés ci-dessous autre que les remèdes qui exigent l'exécution de l'appareil.

PROBLÈME	CAUSE	REMÈDE
La chaîne ne bouge pas quand la gâchette est pressée	<ol style="list-style-type: none"> 1. Trop grande tension de la chaîne. 2. Glissières de la barre-guide pincées 3. Panne de la gâchette. 4. Disjoncteur déclenché/fusible sauté. 	<ol style="list-style-type: none"> 1. Voir "Tension de la Chaîne" dans la section de la "Entretien". 2. Réparer ou remplacer. 3. S'adresser au distributeur de service autorisé. 4. Réenclencher le disjoncteur/ Remplacer le fusible.
La chaîne fait du bruit ou ne coupe pas nettement.	<ol style="list-style-type: none"> 1. Mauvaise tension de la chaîne. 2. Coupoids endommagés. 3. Chaîne usée. 4. Coupoids émoussés, pas bien aiguisés ou indicateurs de profondeur trop hauts. 5. Pignon usée. 	<ol style="list-style-type: none"> 1. Voir "Tension de la Chaîne" dans la section de la "Entretien". 2. S'adresser au distributeur de service autorisé. 3. Aiguiser ou remplacer la chaîne. 4. Voir "Aiguisage de la Chaîne" dans la section de la "Réparations et Réglages". 5. S'adresser au distributeur de service autorisé.
La chaîne s'arrête dans le bois coupe.	<ol style="list-style-type: none"> 1. Le haut des coupoids n'est pas limé bien plat. 2. Barbures sur la barre guide ou barre-guide tordue; glissières irrégulières. 	<ol style="list-style-type: none"> 1. Voir "Aiguisage de la Chaîne" dans la section de la "Réparations et Réglages". 2. Réparer ou remplacer la barre-guide.
Huile insuffisante pour la lubrification de la barre-guide et chaîne.	<ol style="list-style-type: none"> 1. Réservoir d'huile vide. 2. Sortie d'huile obstruée. 3. Trou de graissage de la barre-guide bloqué. 	<ol style="list-style-type: none"> 1. Remplir le réservoir d'huile. 2. S'adresser au distributeur de service autorisé. 3. Enlever la barre-guide et la nettoyer.
La chaîne coupe en biais.	<ol style="list-style-type: none"> 1. Coupoids endommagés d'un côté. 2. Chaîne émoussée d'un côté. 3. Barre-guide tordue ou usée. 	<ol style="list-style-type: none"> 1. Voir "Aiguisage de la Chaîne" dans la section de la "Réparations et Réglages". 2. Voir "Aiguisage de la Chaîne" dans la section de la "Réparations et Réglages". 3. Remplacer la barre-guide.

GARANTIE LIMITÉE

ELECTROLUX HOME PRODUCTS, INC., garantit à l'acheteur original que tous les produits électriques ou autonomes de marque **Poulan PRO®** sont libres de tout vice de matériau ou de main-d'oeuvre et convient de réparer ou de remplacer en vertu de la présente garantie tout produit électrique ou autonome défectueux de marque **Poulan PRO®** dans les un (1) année qui suivent leur date d'achat original.

Si votre produit électrique ou autonome de marque **Poulan PRO®** se casse au cours de la période de garantie limitée, renvoyez-le, complet, franco de port, avec une preuve d'achat, au revendeur à qui vous l'avez acheté pour réparation ou remplacement au choix de **ELECTROLUX HOME PRODUCTS, INC.**

Cette garantie n'est pas transférable et ne couvre aucune responsabilité ou aucun dommage occasionné par une mauvaise manutention, un mauvais entretien ou l'utilisation d'accessoires et/ou de pièces non recommandées spécifiquement par **ELECTROLUX HOME PRODUCTS, INC.**, pour votre appareil. En outre, cette garantie ne couvre pas les pièces qui s'usent et nécessitent un remplacement quand on utilise normalement l'appareil pendant la période de garantie. Cette garantie ne couvre pas le réglage antérieur à la livraison ou

les réglages normaux prévus dans le Manuel de l'utilisateur.

CETTE GARANTIE VOUS DONNE DES DROITS JURIDIQUES PARTICULIERS ET VOUS POUVEZ AVOIR D'AUTRES DROITS QUI VARIENT SELON L'ÉTAT OU LA PROVINCE.

AUCUNE RÉCLAMATION POUR DOMMAGES INDIRECTS N'EST AUTORISÉE ET IL N'EXISTE AUCUNE AUTRE GARANTIE EXPRESSE, À L'EXCEPTION DE CELLES EXPRESSÉMENT PRÉVUES DANS LE PRÉSENT DOCUMENT.

CERTAINS ÉTATS ET CERTAINES PROVINCES NE PERMETTENT PAS DE LIMITES SUR LA DURÉE DES GARANTIES INDIRECTES OU D'EXCLUSION DES DOMMAGES INDIRECTS OU INCIDENTS, SI BIEN QUE LES RESTRICTIONS OU EXCLUSIONS CI-DESSUS PEUVENT NE PAS S'APPLIQUER DANS VOTRE CAS.

ELECTROLUX HOME PRODUCTS, INC., a pour politique d'améliorer constamment ses produits. Par conséquent, **ELECTROLUX HOME PRODUCTS, INC.**, se réserve le droit de changer, de modifier ou d'interrompre la production de certains modèles, conceptions, caractéristiques et accessoires de tous ses produits n'importe quand, de tout temps sans préavis ou obligation à tout acheteur.